

平成28年度 退院時アンケート 集計結果報告

平成28年11月24日（木）から12月23日（金）までの1か月間にわたり、退院される患者さんを対象としたアンケート調査を実施しました。

481件の回答があり、その結果をまとめましたので公表いたします。今回の結果を真摯に受け止め、よりよい病院を目指してまいります。アンケートにご協力いただきました皆様、誠にありがとうございました。

患者さんご自身のことについて.....	1 P
病院職員について.....	2 P
医師について	
看護師について	
薬剤師について	
臨床検査技師について	
放射線技師について	
栄養管理士について	
臨床心理士について	
理学療法士・作業療法士・言語療法士について	
医療連携室職員について	
入退院受付職員について	
外来及び会計職員について	
病院の設備について.....	9 P
病室について	
デイルーム・トイレ・風呂について	
病棟内の食事について	
売店について	
レストランについて	
その他施設環境について	
当院に対する総合的な評価について.....	12 P

患者さんご自身のことについて

回答者 481人

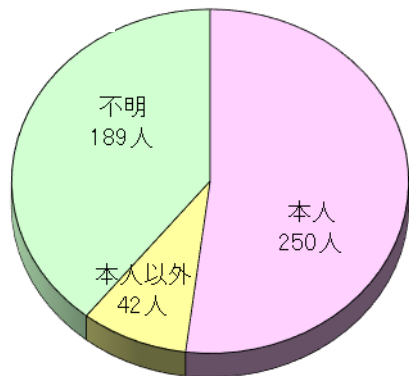

性別

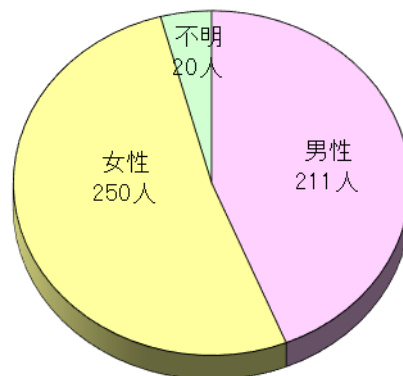

年齢

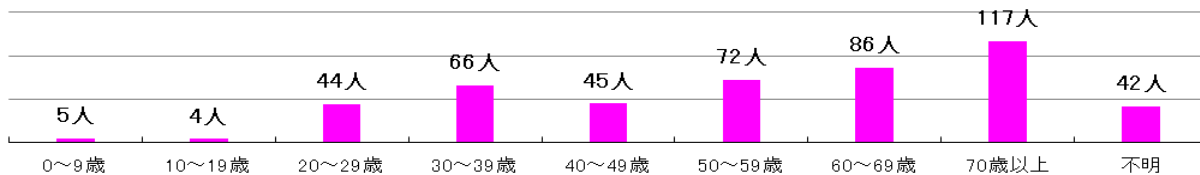

入院病棟

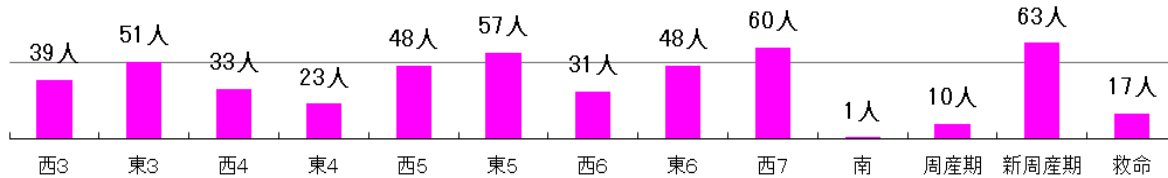

入院回数

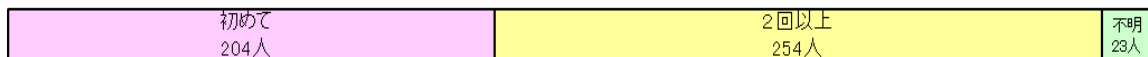

入院日数

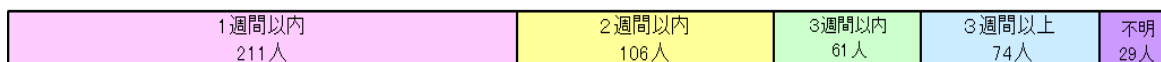

当院を選んだ理由 (複数回答あり)

理由	人数
自宅・職場が近い	68
名医・専門医がいる	70
医療設備が良い	82
他院からの紹介	192
家族・知人の紹介	16
救急車搬送	102
診療科目が多い	20
評判を聞いて	8

(単位：人)

病院職員について

問1 医師について

回答: 481件

①病状・治療方法の説明

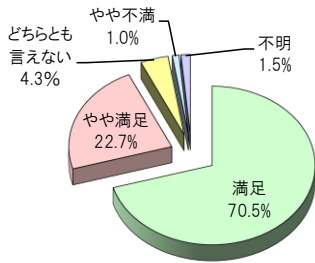

②検査内容の説明

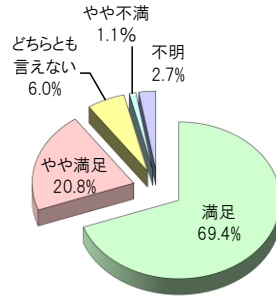

③相談への対応

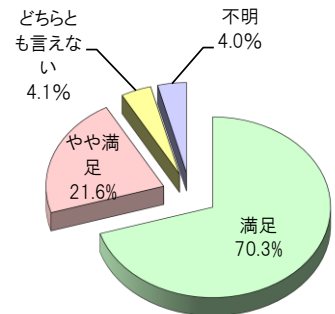

④話し方や態度

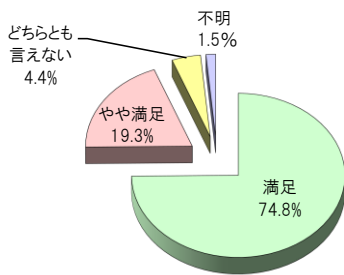

⑤医師を信頼できたか

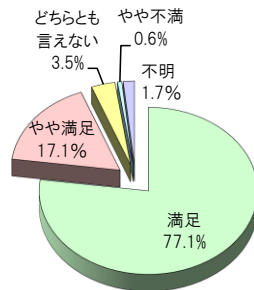

⑥プライバシーの保護

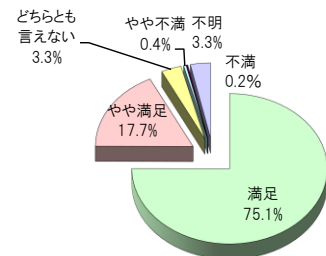

⑦担当医師の診察の満足度

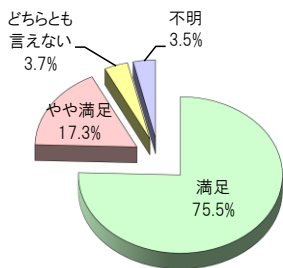

問2 看護師について

回答:481件

①看護ケアの説明

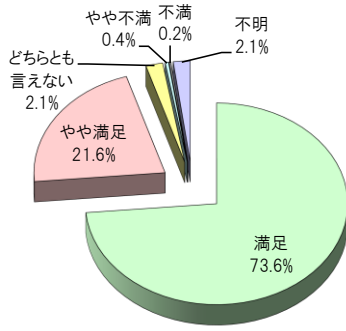

②入院生活の説明

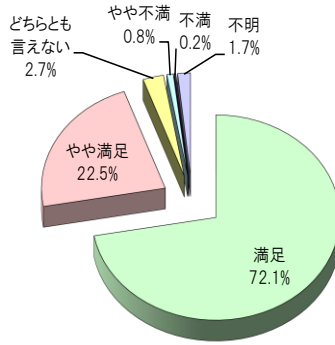

③相談への対応

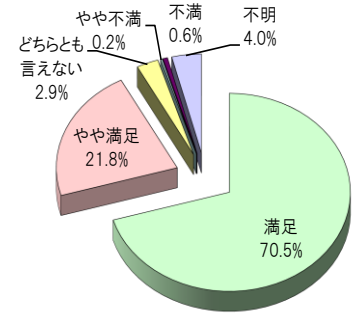

④話し方や態度

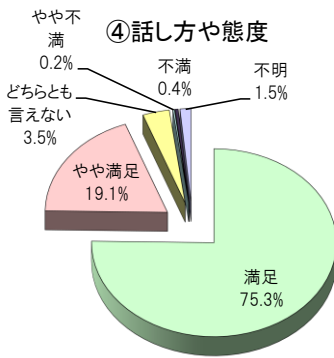

⑤看護師を信頼できたか

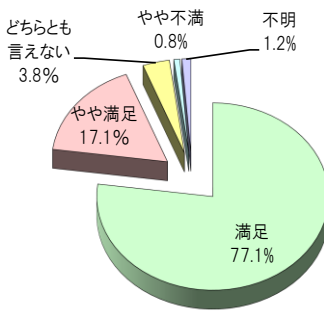

⑥ナースコールへの対応

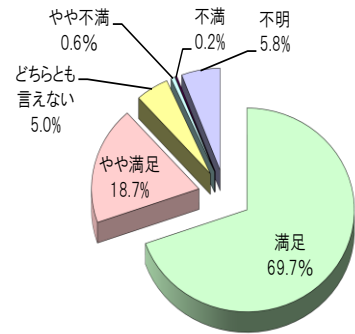

⑦看護師同士の会話

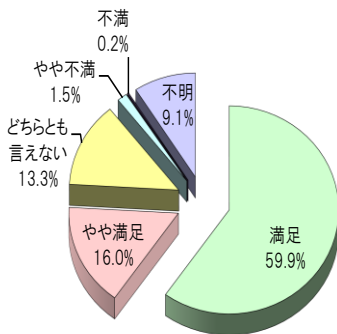

⑧プライバシーの保護

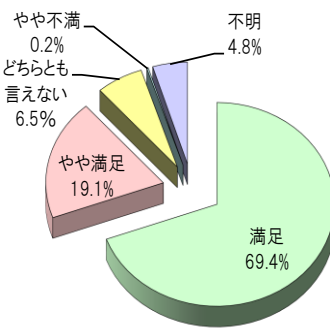

⑨看護計画の説明

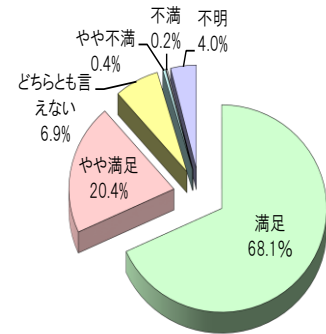

⑩退院後の生活の説明

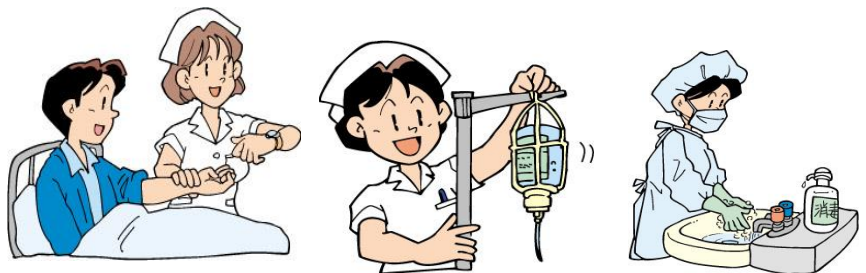
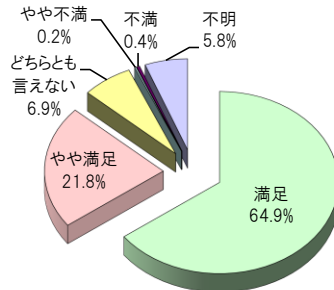

問3 薬剤師について

回答:301件

①服薬指導

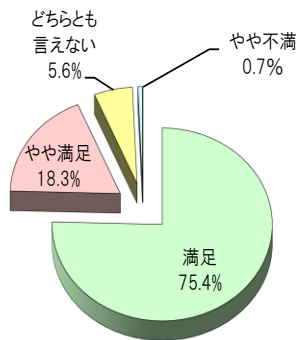

②相談に対する対応

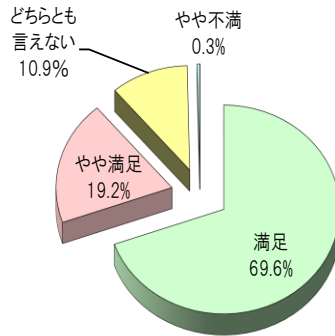

③話し方や態度

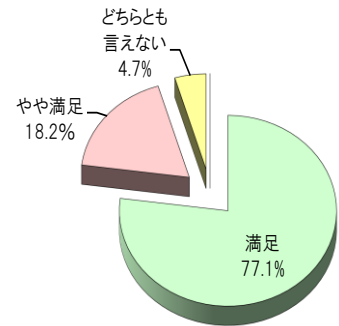

④信頼感

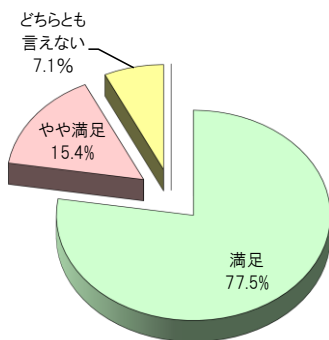

⑤プライバシーの保護

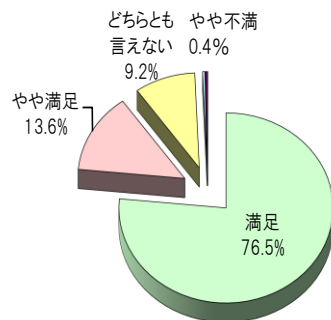

問4 臨床検査技師について

回答:239件

①説明

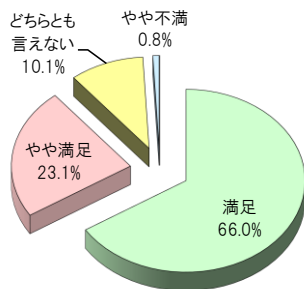

②相談に対する対応

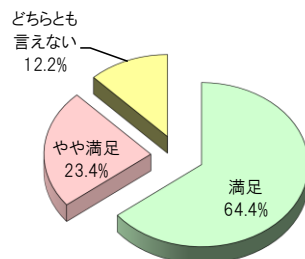

③話し方や態度

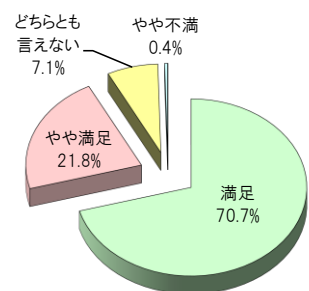

④信頼感

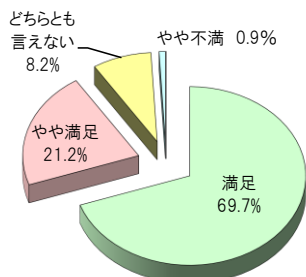

⑤プライバシーの保護

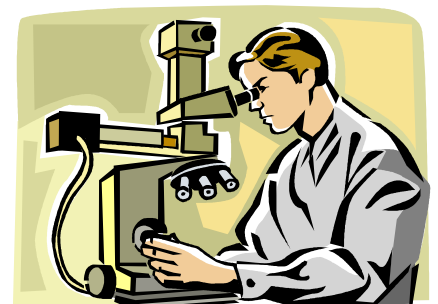
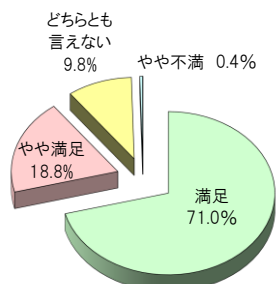

問5 放射線技師について

回答:241件

①説明

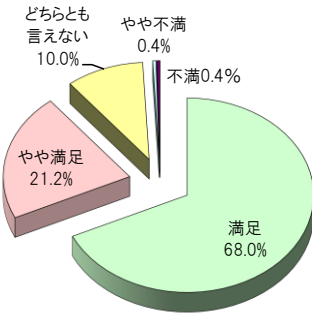

②相談に対する対応

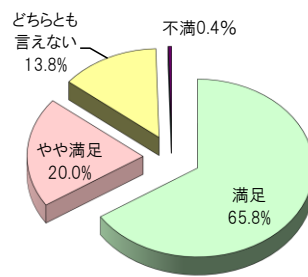

③話し方や態度

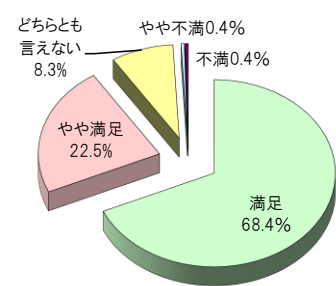

④信頼感

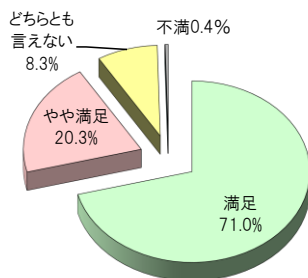

⑤プライバシーの保護

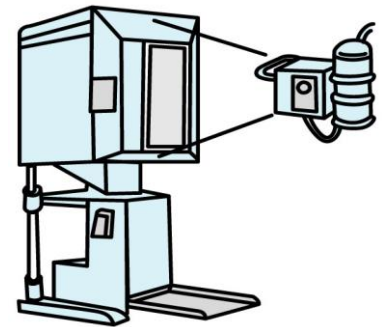
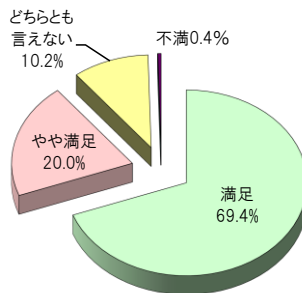

問6 管理栄養士について

回答:153件

①説明

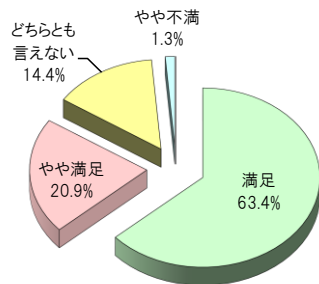

②相談に対する対応

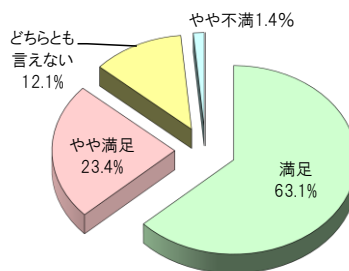

③話し方や態度

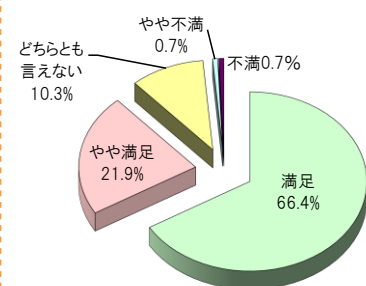

④信頼感

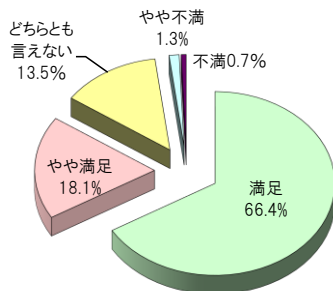

⑤プライバシーの保護

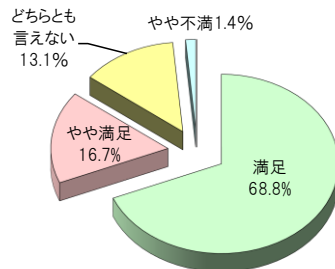

問7 臨床心理士について

回答:84件

①説明

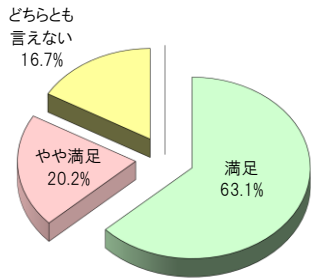

②相談に対する対応

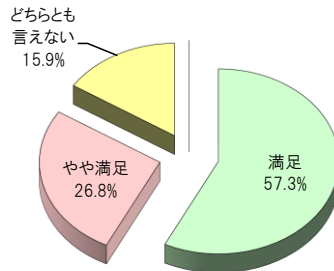

③話し方や態度

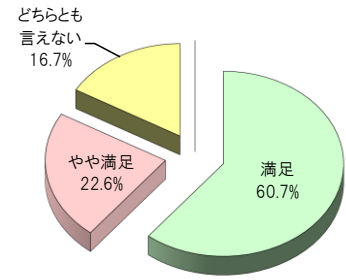

④信頼感

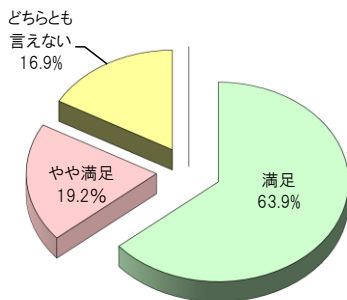

⑤プライバシーの保護

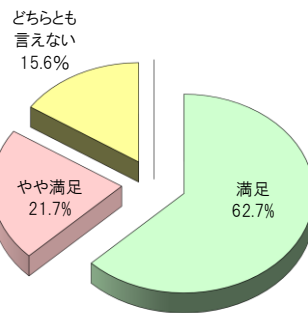

問8 理学療法士・作業療法士・言語療法士について

回答:118件

①説明

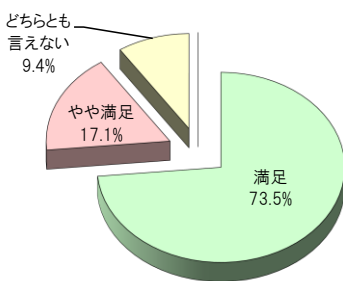

②相談に対する対応

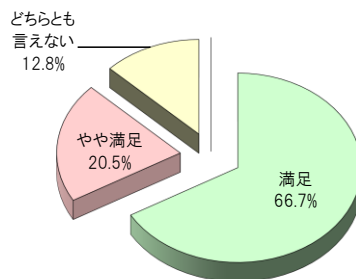

③話し方や態度

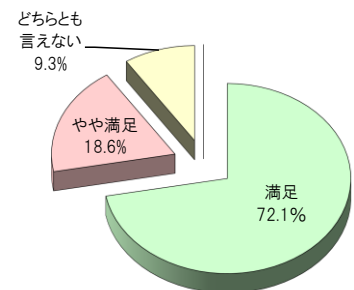

④信頼感

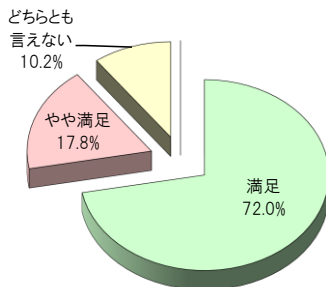

⑤プライバシーの保護

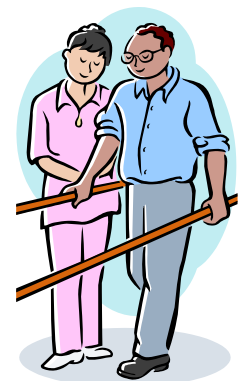
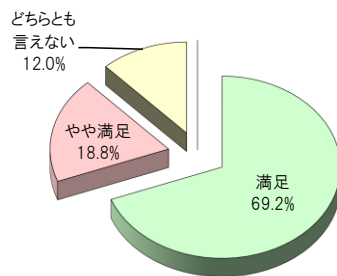

問9 医療連携室職員について

回答:170件

①相談に対する対応

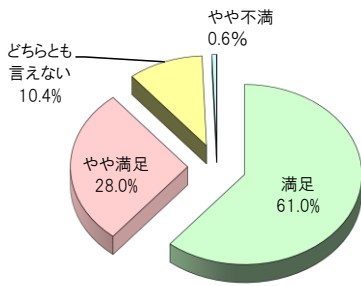

②話し方や態度

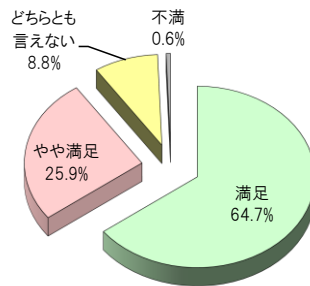

③信頼感

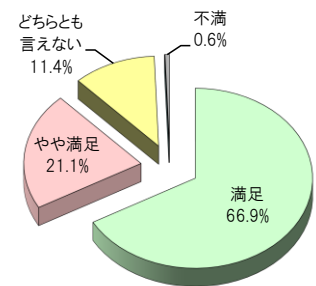

④プライバシーの保護

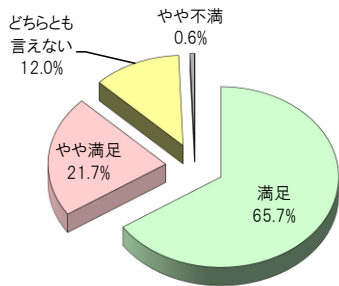

⑤説明のわかりやすさ

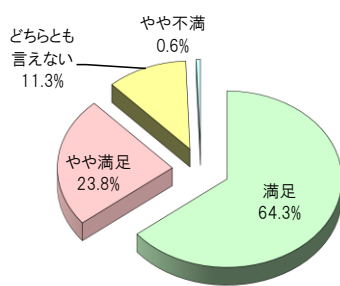

問10 入退院受付職員について

回答:346件

①相談に対する対応

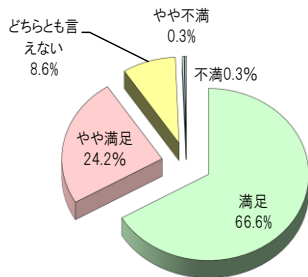

②話し方や態度

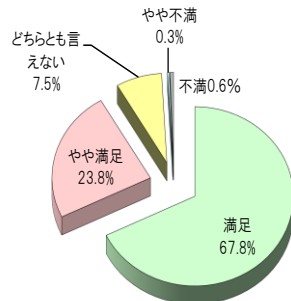

③信頼感

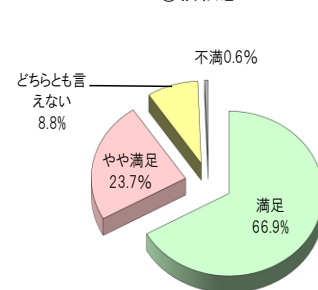

④対応の迅速さや丁寧さ

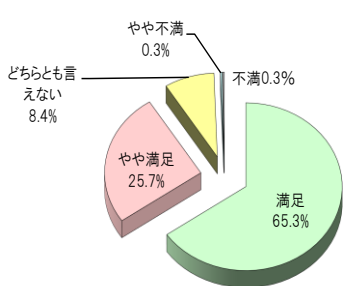

⑤プライバシーの保護

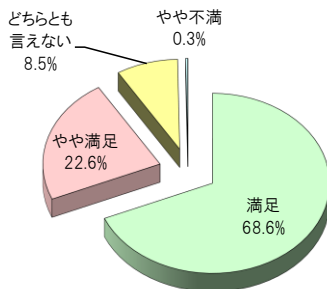

⑥病棟への案内・同行

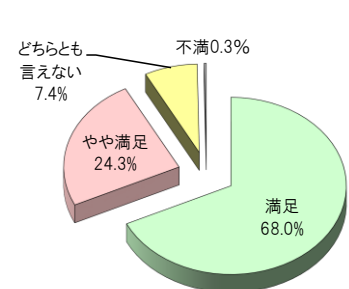

問11 外来及び会計職員について

回答:192件

①相談に対する対応

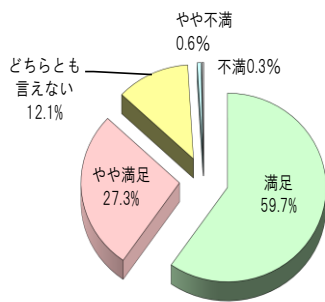

②話し方や態度

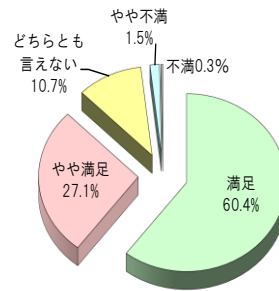

③信頼感

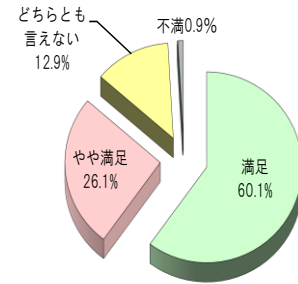

④対応の迅速さや丁寧さ

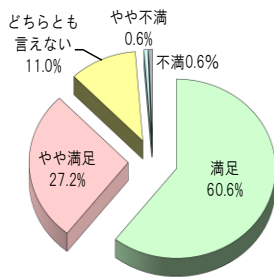

⑤プライバシーの保護

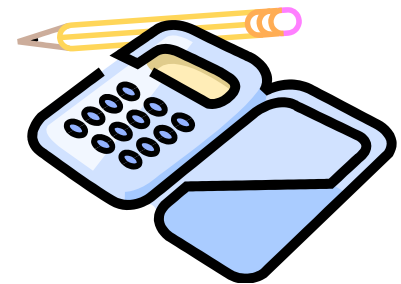
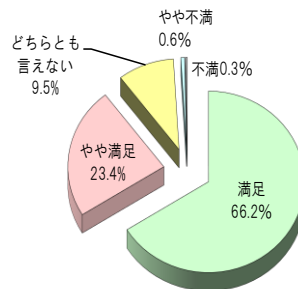

病院設備について

問12 病室について

回答:436件

①病室の明るさや清潔感

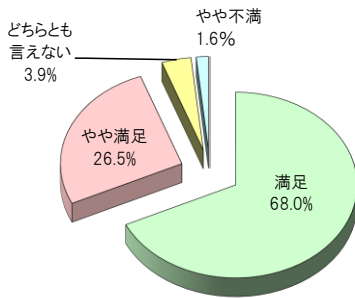

②病室の空調

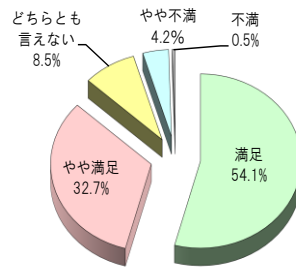

③ベッドの使い勝手

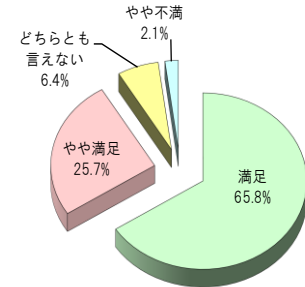

④ロッカーの使い勝手

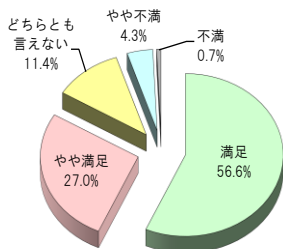

⑤冷蔵庫の使い勝手

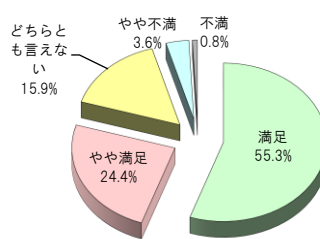

⑥騒音

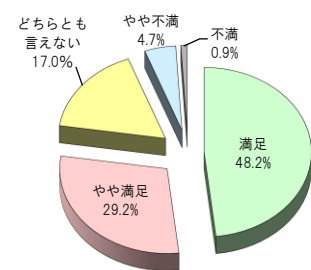

問13 デイルーム・トイレ・風呂について

回答:401件

①デイルームの広さ、明るさ、清潔感

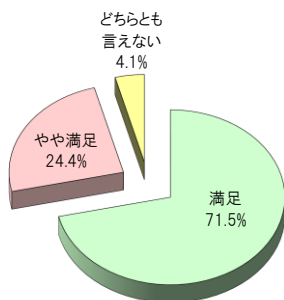

②デイルームの空調

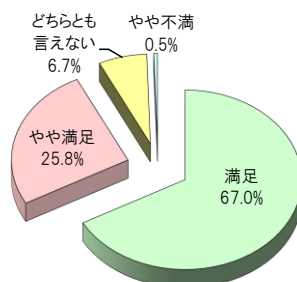

③デイルームの椅子や備品

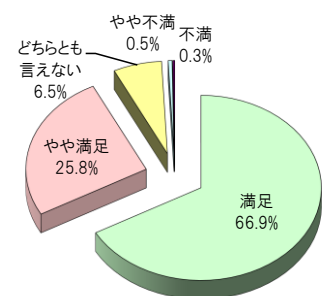

④トイレの設備

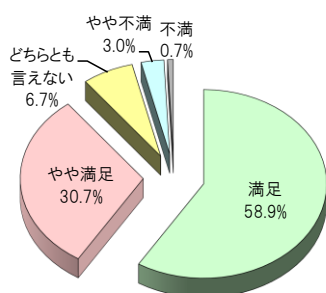

⑤風呂の設備

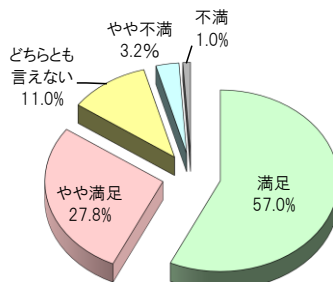

問14 病棟内の食事について

回答:420件

①食事の時間

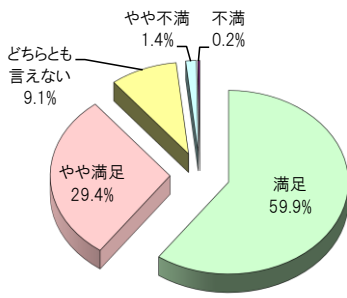

②食事の量

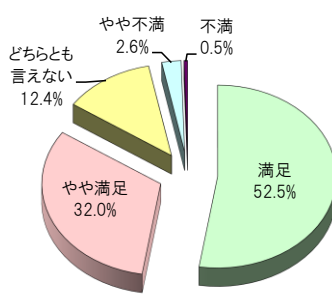

③食事の味

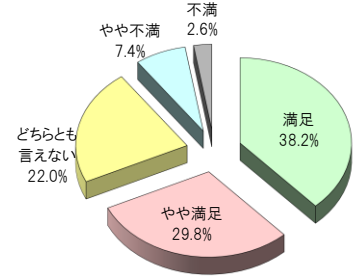

④食事の温度

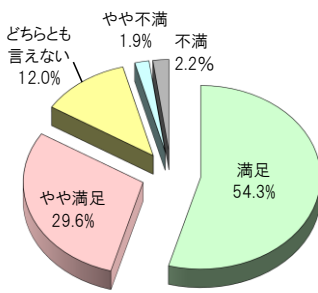

⑤食事のメニュー

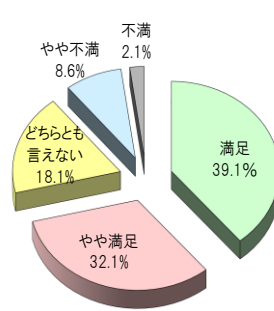

問15 売店について

回答:315件

①接客態度

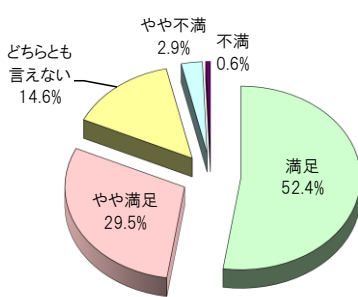

②品揃え

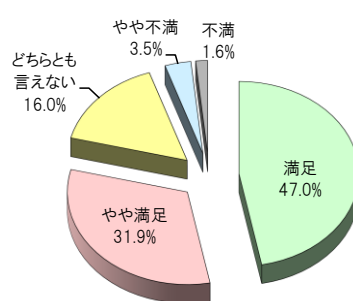

③値段

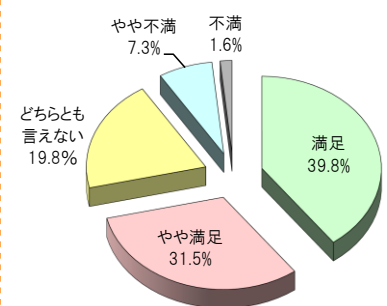

④営業時間

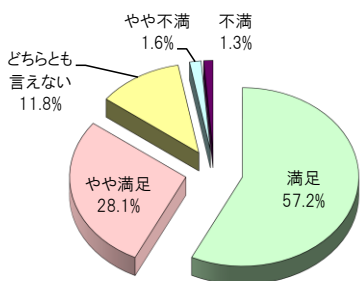

問16 レストランについて

回答:101件

①接客態度

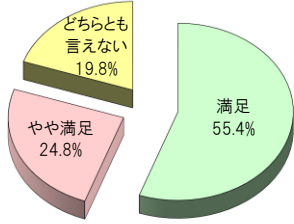

②メニュー

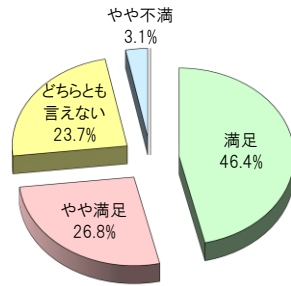

③値段

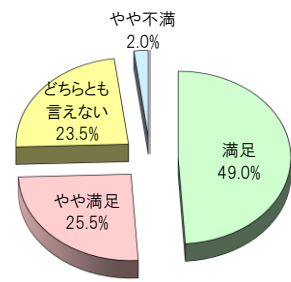

④営業時間

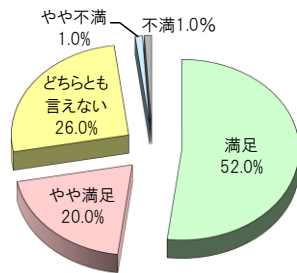

問17 その他施設について

回答:326件

①自動販売機の品揃え

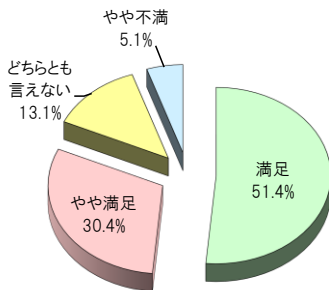

②公衆電話の数や設置場所

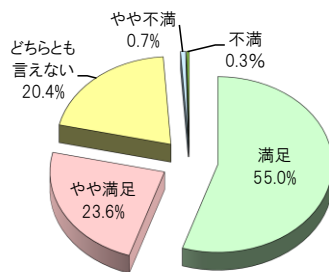

③病院の案内

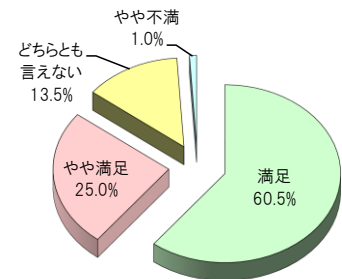

④施設の清掃

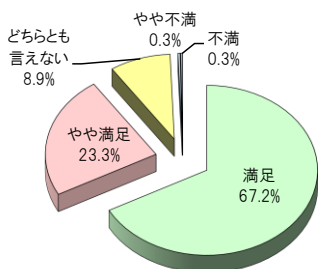

病院に対する評価について

問18 治療及び総合的な評価について

回答:404件

①治療に関する満足度

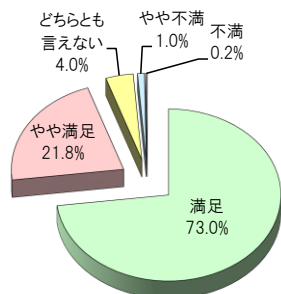

②入院に関する総合的な満足度

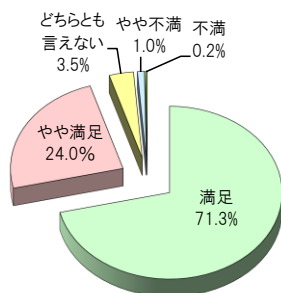

この病院に点数をつけるとしたら100点満点で何点ですか。

回答:397件

平均 89.0点



皆さまのご協力、誠にありがとうございました。

